

**21 години доверие в опита и професионализма!**

## ОТОПЛИТЕЛНИ ИНСТАЛАЦИИ

### ЕЛЕКТРОКОТЛИ **DYNAMIC**

#### Серия **DYNAMIC EK**



**Минимална поддръжка  
максимален ефект!**

Електрокотлите от серията "DYNAMIC EK" са предназначени да изпълняват ролята на самостоятелен топлоизточник и са в комплект с:

- вградена циркуляционна помпа
- мембранен разширителен съд
- филтър за вода
- предпазен клапан 1/2" - 3 bar
- стаен термостат
- конзоли за монтаж

ЛЕГЕНДА:

1. Вход студена вода - муфа
2. Носеща рамка
3. Табло за управление
4. Ключове за степените на работа
5. Работен термостат 0-90°C
6. Термометър-манометър 120°C - 4 bar
7. Ел. нагреватели
8. Изход топла вода - муфа
9. Водосъдържател - топлоизолиран с ISOPIPE с дебелина 10 мм
10. Осезатели
11. Мембранен разширителен съд
12. Автоматичен предпазител
13. Светлинна индикация за авария
14. Индикация за ел. напрежение
15. Аварийен термостат до 110°C
16. Циркуляционна помпа с холденри

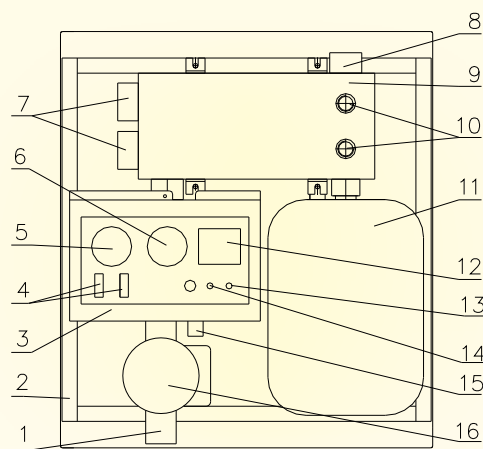

Електрокотлите "DYNAMIC" от серията "EK" са производство на фирма "ЛАКАЛ" ЕООД и са предназначени за локално отопление на апартаменти, етажи, къщи, офиси, производствени помещения и други обекти. Те могат да работят, както самостоятелно, така и свързани към отоплителни инсталации с котли на твърдо гориво или нафта, или с камина с водна риза. Те са идеално техническо решение за помещения, сгради и апартаменти, където няма комин или място за котелно помещение. Монтажът на този вид котли е изключително бърз и лесен, а първоначалната инвестиция много ниска. Особено голямо приложение намират като алтернативен топлоизточник в инсталации с камина с водна риза и осигуряват необходимия комфорт на отопление, дори когато собствениците отсъстват за дълго.

### ЕЛЕКТРОМОДУЛИ **DYNAMIC**

#### Серия **DYNAMIC EM**

**Предимства на отоплението с ел. енергия:**

- малка първоначална инвестиция
- възможност за работа на степени
- изключително безшумни
- минимално пространство за монтаж
- пълна сигурност при автоматичен режим на работа
- бърз монтаж и лесна експлоатация и поддръжка
- не изискват комин
- екологично чисти

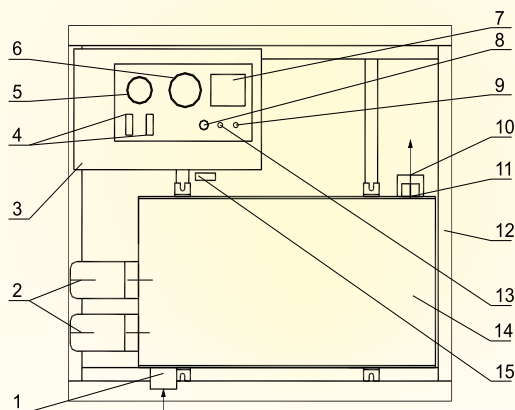

ЛЕГЕНДА:

1. Вход студена вода - муфа
2. Ел. нагреватели
3. Табло за управление
4. Ключове за степените на работа
5. Работен термостат 0-90°C
6. Термометър-манометър 120°C - 4 bar
7. Автоматичен предпазител
8. Предпазител на оперативната верига-2A
9. Светлинна индикация за авария
10. Изход топла вода - муфа
11. Осезатели
12. Носеща рамка
13. Индикация за ел. напрежение
14. Водосъдържател - топлоизолиран с ISOPIPE с дебелина 10 мм
15. Аварийен термостат до 110°C



Електромодулите са предназначени за свързване към съществуващи отоплителни инсталации с котли на нафта или твърдо гориво с вече монтирани помпа и разширителен съд, както и към инсталации с камина с водна риза. В комплектацията няма помпа, разширителен съд, предпазен вентил, филтър за вода и стаен термостат.

## ТЕХНИЧЕСКИ ДАННИ **DYNAMIC EK** и **DYNAMIC EM**

Съоръженията от серията DYNAMIC EK и DYNAMIC EM са снабдени с всички необходими защиты по температура, налягане и ел.ток, включително и термична токова защита на нагревателите.

### електрокотли **DYNAMIC EK**

	6	8	9	10	12	16	18	20	24	30	32
kW	6	8	9	10	12	16	18	20	24	30	32
V/Hz	220V/50Hz	220V/50Hz	220V/50Hz	220V/50Hz	220V/50Hz	220V/50Hz	220V/50Hz	220V/50Hz	220V/50Hz	220V/50Hz	220V/50Hz
A	35	50	50	50	3x35	3x35	3x35	3x40	3x50	3x63	3x63
mm2	4	6	10	10	4 2,5	4 2,5	4 4	4 4	4 4	4 6	4 6
	2	2	3	3	2	2	3	3	3	3	3
	8	8	8	8	12	12	18	18	24	24	24
"	1"	1"	1"	1"	1"	1"	1"	1"	1"	1 1/4"	1 1/4"
°	80	80	80	80	80	80	80	80	80	80	80
bar	2,5	2,5	2,5	2,5	2,5	2,5	2,5	2,5	2,5	2,5	2,5
	488	488	488	488	600	600	600	600	650	650	650
	550	550	550	550	590	660	660	660	640	640	640
	250	250	250	250	300	300	300	300	360	360	360

„ЛАКАЛ“ ЕООД произвежда електрокотли с мощност до 32 kW с вградени вътре в котлята разширителен съг и циркуляционна помпа. Котлите с мощност от 45 до 80 kW се предлагат с разширителен съг, циркуляционна помпа и филтър за вода извън котела.

### електромодули **DYNAMIC EM**

	6	8	9	10	12	16	18	20	24	30	32
kW	6	8	9	10	12	16	18	20	24	30	32
V/Hz	220V/50Hz	220V/50Hz	220V/50Hz	220V/50Hz	220V/50Hz	220V/50Hz	220V/50Hz	220V/50Hz	220V/50Hz	220V/50Hz	220V/50Hz
A	35	50	50	50	3x35	3x35	3x35	3x40	3x50	3x63	3x63
mm2	4	6	10	10	4 2,5	4 2,5	4 4	4 4	4 4	4 6	4 6
	2	2	3	3	2	2	3	3	3	3	3
"	1"	1"	1"	1"	1"	1"	1"	1"	1"	1 1/4"	1 1/4"
°	80	80	80	80	80	80	80	80	80	80	80
bar	2,5	2,5	2,5	2,5	2,5	2,5	2,5	2,5	2,5	2,5	2,5
	400	400	400	400	550	613	613	613	613	613	613
	430	430	430	430	430	530	530	530	530	530	530
	200	200	200	200	200	200	200	200	200	200	200

Електромодулите се предлагат серийно с мощност до 32 kW, като се произвеждат с мощности от 45 до 80 kW с предвари- телна заявка.

Всички електрокотли и електромодули са изпитани и сертифицирани през 2000г. в специализирана лаборатория в Р. България съгласно изискванията на БДС EN 45001 и имат Свигетелство за промишлен дизайн от 2002г. от Патентно ведомство на Р. България.

„ЛАКАЛ“ ЕООД е приемник на ЕТ „ЛАТС“ и е на пазара в България вече 21 г. Основната дейност е проектиране, производство, внос и монтаж на отоплителни и слънчеви инсталации. Разполага постоянно с 4 монтажни бригади, оборудвани със съвременна екипировка, действащи на територията на цялата страна. От 1999 г. „ЛАКАЛ“ има собствен конструкторски и проектантски отдел, който разработва и произвежда стоманени котли на твърдо гориво с мощност 15, 25, 35, 50 kW, камини с водна риза от 10 kW до 65 kW, както и електрокотли и електромодули от 6 kW до 100 kW. Фирмата е директен вносител на всичко необходимо за вашата отоплителна инсталация - пелетни, пиролизни, нафтови и газови котли, горелки на нафта или газ, радиатори, арматура и прес фитинги, тръбна топлоизолация, инфрачервени излъчватели и топловъздушни апарати на газ, стенни газови и кондензационни котли.

Доверете се на опита и професионализма на нашите специалисти и „ЛАКАЛ“ ще Ви осигури необходимия комфорт за зимата!

#### МАГАЗИНИ

ПЛОВДИВ 4004; бул. „Н. Вапцаров“136

ВАРНА 9000; ул. „Ген. Колев“60А

В. ТЪРНОВО 5000; ул. Полтава”1

ГАБРОВО 5300;

СЛИВЕН 8806; кв. „Дружба“ 87

ТРОЯН 5600; ул. „Хр. Ботев“39

СОФИЯ 1330; бул. „Никола Мушанов“114

032/ 67-30-20

052/ 60-71-76

062/ 63-89-95

0888/95-60-22

0885/84-03-87

0670/ 6-21-11

02/ 822-11-16

#### ЦЕНТРАЛЕН ОФИС: ПЛОВДИВ 4004

бул. „Никола Вапцаров“136

тел.: 032/ 67-30-10

тел.: 032/ 67-60-06

факс: 032/ 67-29-00

e-mail: office@lakal-bg.com

www.lakal-bg.com